

## Shop-Ace USL5 モデル3E/3M 小型精密旋盤

USL5-3E (旋盤専用モデル) / USL5-3M (万能工作機対応モデル)

- アマチュアの作業者がより本格的な旋盤工作を実現するために最も適した製品です。
- ベッドは高級鋳鉄製。切削応力に対する十分な剛性を備えています。
- ねじ切用ハーフナット、スレッドダイヤル、チェンジギアセットを標準装備しています。
- ミーリングアタッチメントを取り付けることにより、フライス・ボール盤作業も可能な**万能工作機械**になります。  
※USL5-3Eにはミーリングアタッチメントを取り付けることは出来ません。
- ミーリングアタッチメントSは、小型ながら角型コラムタイプです。
- 弊社独自の心押台固定用レバーを取り付けることができます。(オプション)
- 寸法図にて、大きさをご確認下さい。

### 主軸

精密テーパローラーベアリングを採用した本格タイプです。主軸端は、チャックの着脱に便利なねじ込み式です。  
主軸テーパMT-3。

### 動きが滑らかな往復台

万能工作機械としてお使いになる場合は、往復台自体がフライス盤用テーブルになります。トップスライドを取り外して使用します。

### スプラッシュガード

(万能工作機械としてお使いの場合は取付け出来ません)

### 高周波焼入後精密切削されたベッド

ベッドのスライド面を往復台が軽快に動きます。



大きすぎず、小さすぎず、扱いやすく、それでいて本格機能を備えた理想的なマシンです。

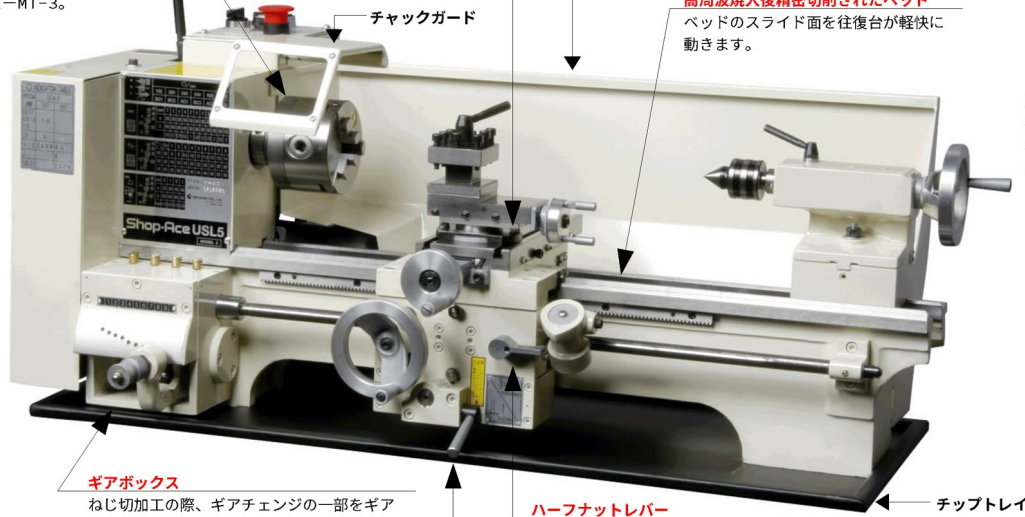

### チャックガード

### ギアボックス

ねじ切加工の際、ギアチェンジの一部をギアボックスが代行します。あると便利な機能です。

### ハーフナットレバー

ねじ切りの場合にのみ使用します。

### チップトレイ

### 自動送り専用機構

通常の長手自動送りはラックを介して行います。これにより親ねじの摩耗を防ぎます。

### 万能工作機械 (USL5-3M+ミーリングアタッチメントS型)



ミーリングアタッチメントSは旋盤と同時に買い上げの場合に限らせていただきます。  
後付をご希望のお客様は、都度、弊社にご相談ください。

### チップガード (オプション)

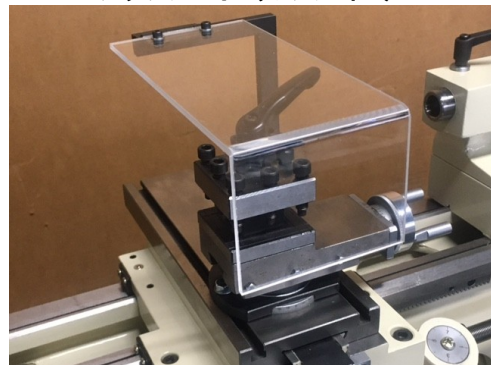

USL5-3Mには取り付け出来ません。

操作性が大幅にアップ！！

**心押台固定用レバー** オリジナル商品

- ・オプションで心押台固定用レバーが取り付けられます。
- ・レバーの操作のみで心押台の固定が可能です。



**心押台固定用レバーは、旋盤本体と同時にご注文ください。**

なお、すでにご使用中の USL5-3E/3M に心押台固定用レバーを追加で取り付けたいことをご希望のお客様は都度弊社にご相談ください。

**自動送り解除装置（衝突防止安全装置）**

予め設定された停止位置で、長手自動送りが自動的に解除され、往復台の動きを止める機構です。自動送り中に往復台が主軸台に衝突することを防止する安全装置として利用することも可能です。  
※ハーフナットによる自動送りの解除機構ではありません。

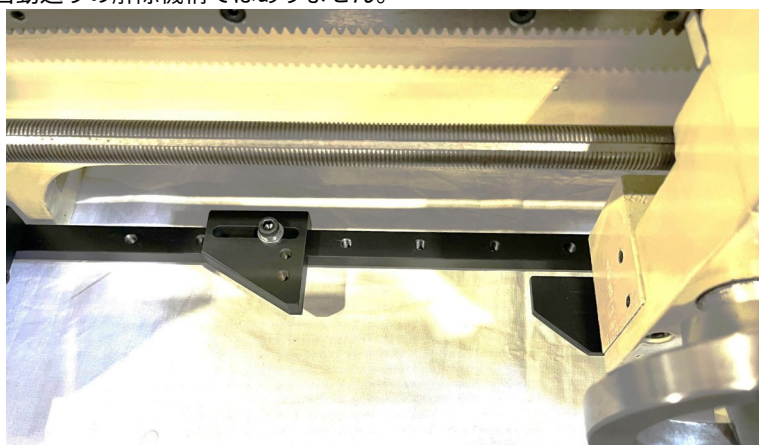

**機械本体と同時にご注文ください。**

**専用マシンスタンド**

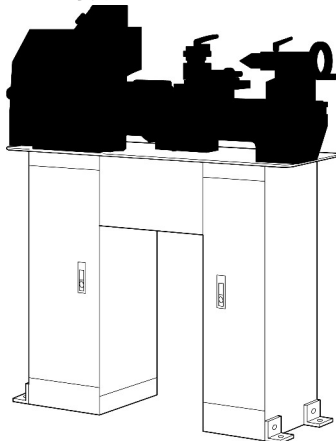

質量約 36kg

## 仕様

### ●旋盤本体

ベッド上振り	: 230mm
心間	: 500mm
三爪チャック能力	: 正爪 33mm 逆爪 83mm
主軸貫通孔	: 20mm
主軸テーパ	: MT3
主軸回転数	: 6種 135~1850min <sup>-1</sup>
心押台スリーブテーパ	: MT2
心押台スリーブ繰出	: 40mm
ねじ切り	: ミリ 0.5~3.0mm インチ 8~56TPI
モータ	: 単相 100V 400W
所要床面積	: 約 1400×550mm (最大)
質量	: 98kg (USL5-3E) 114kg (USL5-3M)

### ●ミーリングアタッチメント S 型 (USL5-3M 用)

主軸回転数	: 無段 L 100~1000min <sup>-1</sup> H 100~2000min <sup>-1</sup>
主軸繰出	: 30mm
主軸テーパ	: MT2
フトコロ	: 140mm
質量	: 21kg

※ミーリングアタッチメントは旋盤本体とは別梱包になっています。同アタッチメントは簡単に旋盤の後側に取り付けることが出来ます。外観及び仕様上の数値は、ロットにより多少異なる場合があります。一般的な作業では、これらが問題となることは殆どありませんが、特別の目的のために、特定の仕様が必ず満たされなければならない場合は、ご発注前に弊社へご確認下さい。

## 付属品

### 【旋盤】

#### ●標準付属品

角スポール (4面刃物台) 10mm角バイト用  
チェンジギアセット (ねじ切用)  
固定センタ MT2・MT3  
チップトレイ (皿)  
スブラッシュガード ※  
チャックガード  
三爪スクロールチャック (100mm)

※万能工作機械としてお使いの場合は、取り付けできません。従って USL5-3M には、原則としてスブラッシュガードが標準装備されておりません。

#### ●別売付属品

心押台固定用レバー  
自動送り解除装置 (衝突防止安全装置)  
チップガード ※USL5-3M には取り付け出来ません。  
専用マシンスタンド  
四爪インデペンデントチャック  
面板  
回転センター MT2  
ドリルチャック 10mm (アーバ MT2 付)  
固定振止  
移動振止  
木工アタッチメント  
センタードリル (2mm 両刃 シャンク 6mm)  
6本組バイトセット 10mm角 超硬付刃  
[右仕上、左仕上、突切、中ぐり、内ねじ、外ねじ]  
デジタルスケール

【ミーリングアタッチメントS型】

●標準付属品

工具類

●別売付属品

万力（旋回ベース付き）

角度付万力（アングルバイス）

ドリルチャックおよびアーバ MT2

コレットホルダ MT2

コレット 2mm～16mm（2mmトビ）

簡易ボーリングヘッド（16mmシャンク）

インデクスロータリーテーブル

三爪スクロールチャック（インデクス用）

同上用チャックアダプタ（インデクス用・テーブル用）

押え金

ミーリングテーブル

寿貿易株式会社

株式会社メカニクス

〒135-0031 東京都江東区佐賀1丁目11番11号

TEL：03-3642-3095

FAX：03-3641-8443

# ミーリングアタッチメントS型

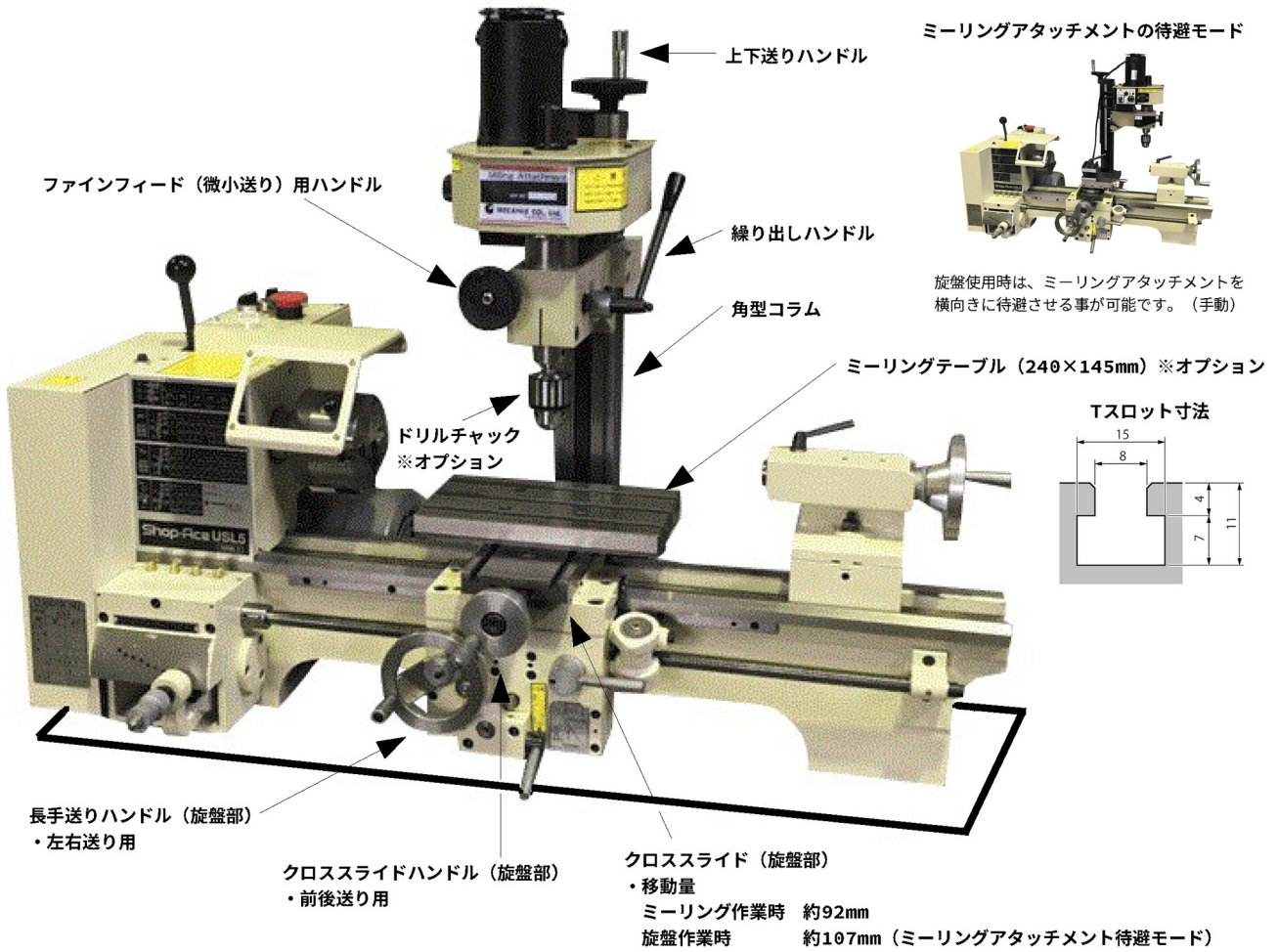

※ミーリングアタッチメント付きの旋盤には  
スプラッシュガードの取り付けは出来ません。

## ミーリングアタッチメントS

外觀2面寸法図

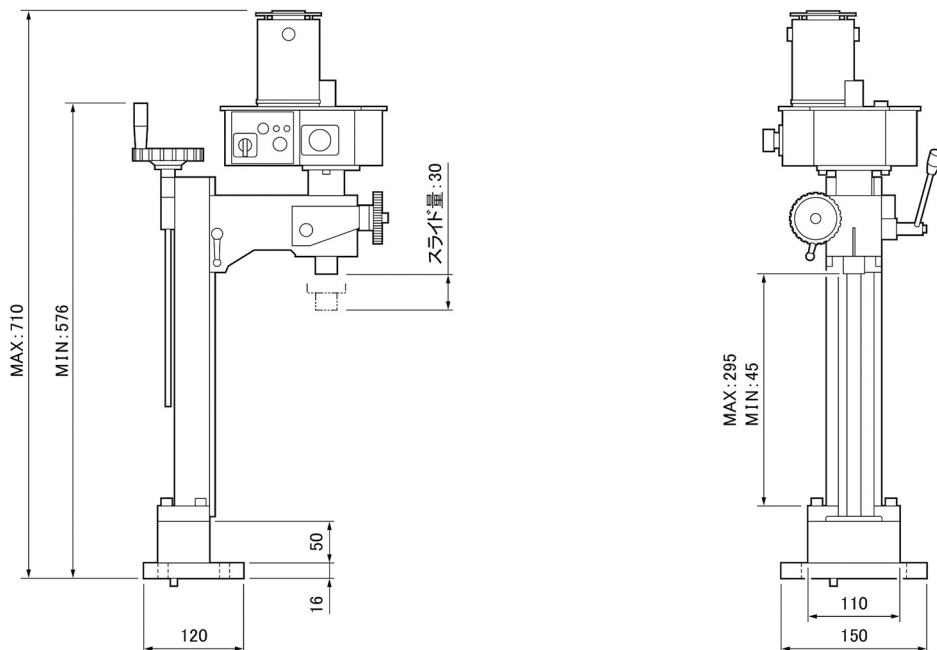

### USL5-3 小型精密旋盤

#### 外觀2面寸法図

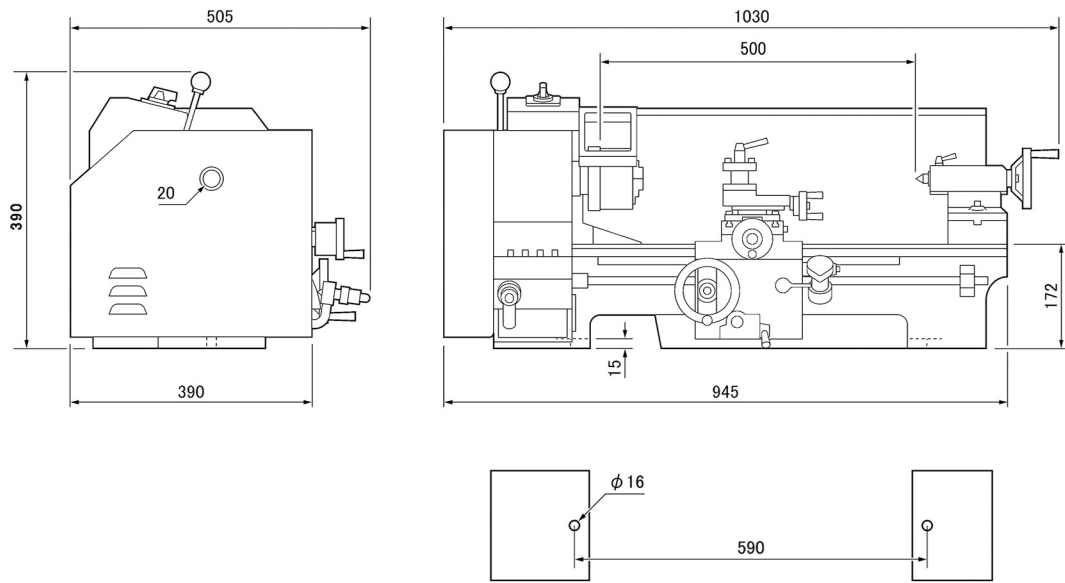

### USL5-3用マシンスタンド

#### 外觀2面寸法図

