

普及型小型旋盤にインバータを搭載

**Shop-Ace USL5 モデル3E/3M-INV 小型精密旋盤 (三菱製インバータ付)**

**USL5-3E-INV(旋盤専用モデル)／USL5-3M-INV(万能工作機対応モデル)**

- アマチュアの作業者が、より本格的な旋盤工作を実現するために最も適した製品です。
- **三菱製インバータ**による無段変速機構を搭載しており、ツマミひとつで主軸のスピードを自由に変速でき大幅に操作性がアップしました。
  - 【三菱製インバータ搭載機のメリット】
    - ・低速回転でもトルクが落ちにくい。
    - ・低速域での回転ムラが少ない。
    - ・主軸回転数表示ディスプレイ装備
    - ・省電力
    - ・抜群の信頼性
- **国産モータ**を搭載しています。
- ベッドは高級鋳鉄製。切削応力に対する十分な剛性を備えています。
- ねじ切用ハーフナット、スレッドダイヤル、チェンジギアセットを標準装備しています。
- ミーリングアタッチメントを取り付けることにより、フライス・ボール盤作業も可能な**万能工作機械**になります。  
※USL5-3E-INVにはミーリングアタッチメントを取り付けることは出来ません。
- ミーリングアタッチメントSは、小型ながら角型コラムタイプです。
- 弊社独自の心押台固定用レバーを取り付けることができます。(オプション)
- 寸法図にて、大きさをご確認下さい。

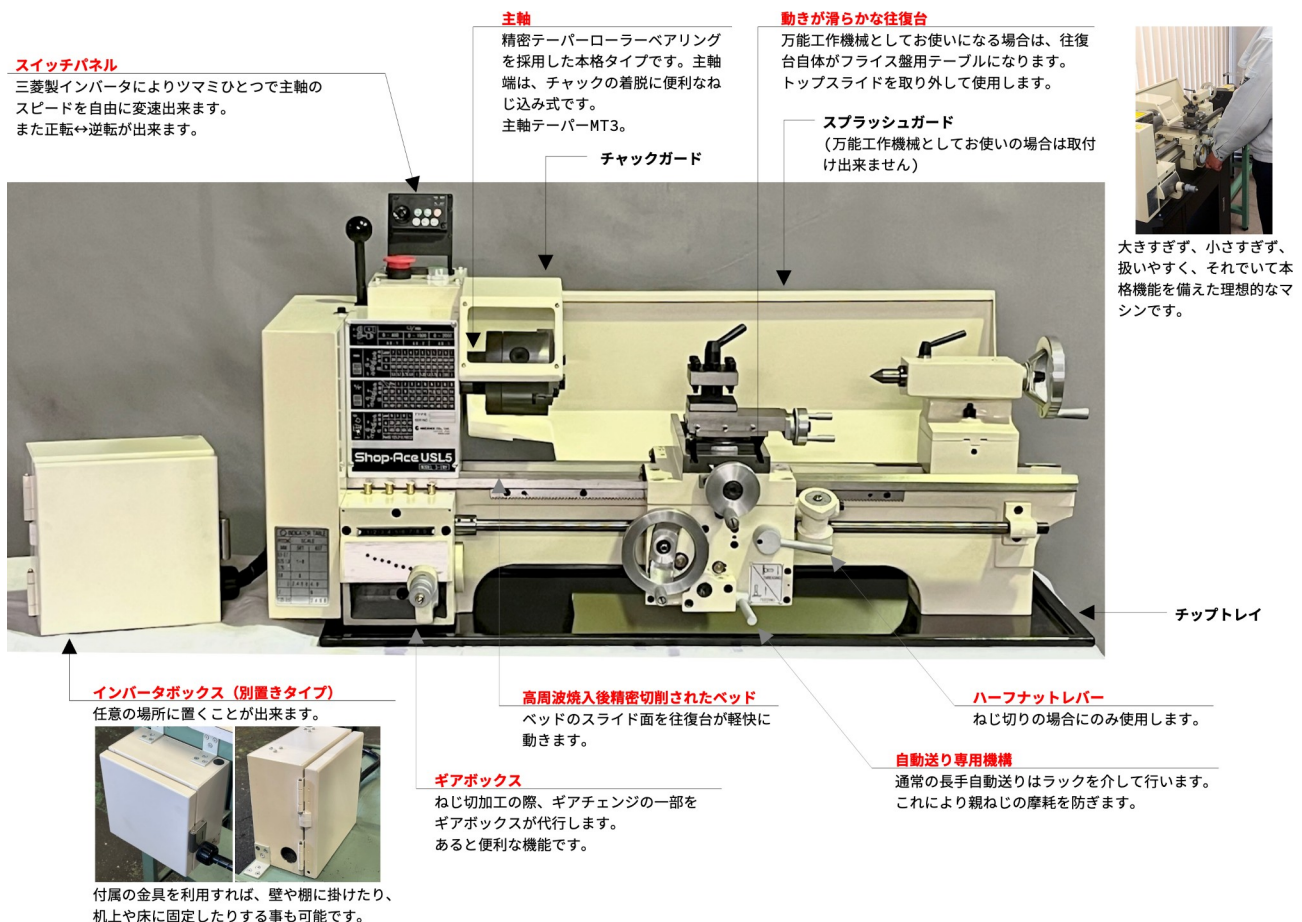

## 万能工作機械 (USL5-3M-INV+ミーリングアタッチメント S型)

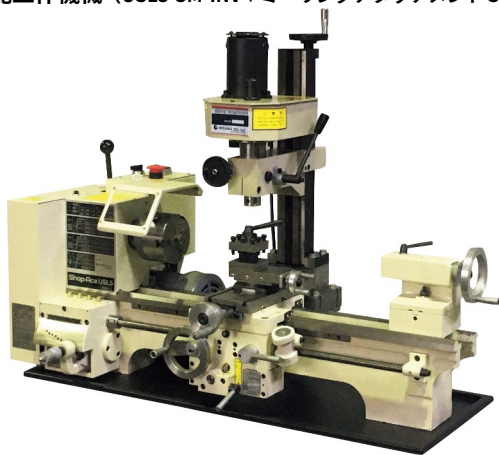

※画像の旋盤は USL5-3M です。

ミーリングアタッチメント S は旋盤と同時に買い上げの場合に限らせていただきます。  
後付をご希望のお客様は、都度、弊社にご相談ください。

操作性が大幅にアップ！！

### 心押台固定用レバー **オリジナル商品**

- ・オプションで心押台固定用レバーが取り付けられます。
- ・レバーの操作のみで心押台の固定が可能です。

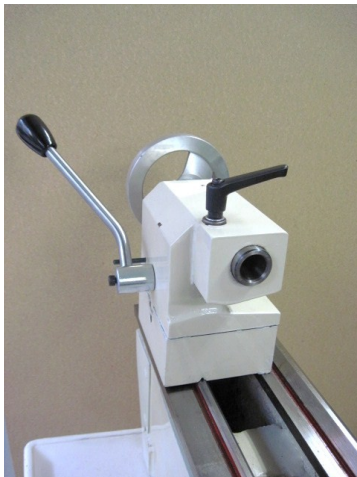

**心押台固定用レバーは旋盤本体を同時に買い上げの場合に限らせていただきます。**

なお、すでにご使用中の USL5-3E/3M-INV に心押台固定用レバーを追加で取り付けをご希望のお客様は都度弊社にご相談ください。

### 自動送り解除装置 (衝突防止安全装置)

予め設定された停止位置で、長手自動送りが自動的に解除され、往復台の動きを止める機構です。  
自動送りに往復台が主軸台に衝突することを防止する安全装置として利用することも可能です。

※ハーフナットによる自動送りの解除機構ではありません。

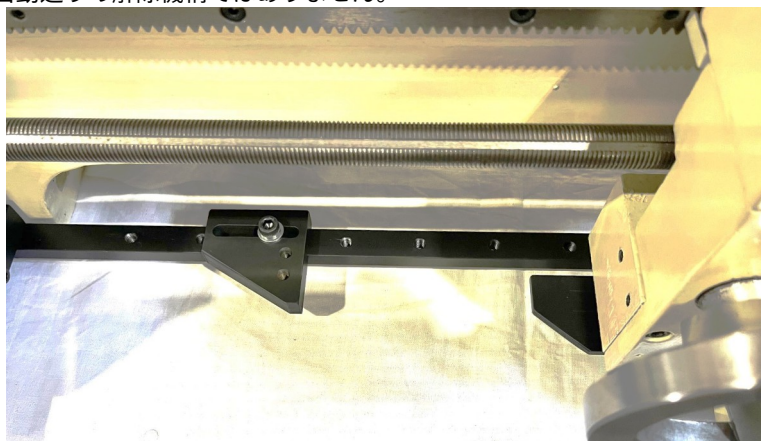

**機械本体と同時にご注文ください。**

## チップガード

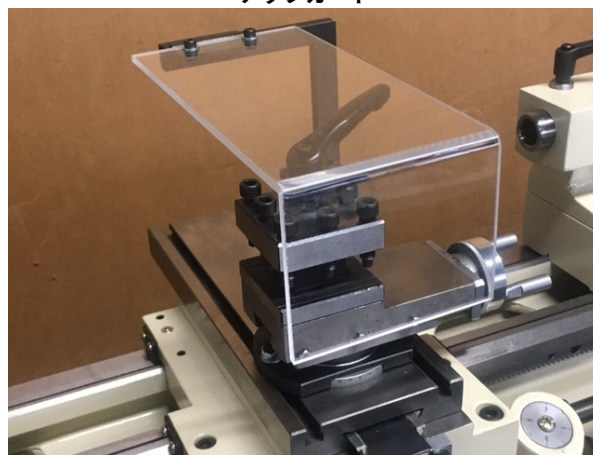

USL5-3M-INV には取り付け出来ません。

専用マシンスタンド

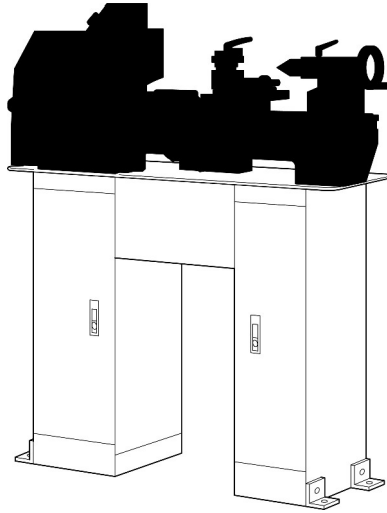

質量約 36kg

仕様

●旋盤本体

ベッド上振り	230mm
心間	500mm
三爪チャック能力	正爪 33mm 逆爪 83mm
主軸貫通孔	20mm
主軸テーパ	MT3
主軸回転数	無段 L : 0~400min <sup>-1</sup> M : 0~1000min <sup>-1</sup> H : 0~2000min <sup>-1</sup>

●ミーリングアタッチメント S 型(USL5-3M-INV 用)

主軸回転数	無段 L : 100~1000min <sup>-1</sup> H : 100~2000min <sup>-1</sup>
主軸繰出	30mm
主軸テーパ	MT2
フトコロ	140mm
質量	21kg

加工時の適用回転領域(切削に適した速度)

無段 L	100~400min <sup>-1</sup>
M	400~1000min <sup>-1</sup>
H	1000~2000min <sup>-1</sup>

心押台スリーブテーパ	MT2
心押台スリーブ繰出	40mm
ねじ切り	ミリ : 0.5~3.0mm インチ : 8~56TPI
モータ	三相 200V 400W (入力電源は単相 100V)
所要床面積	約 1400×550mm(最大)
質量 (本体)	98kg(USL5-3E-INV) 114kg(USL5-3M-INV)
質量(インバータボックス)	5kg

※ミーリングアタッチメントは旋盤本体とは別梱包になっています。同アタッチメントは簡単に旋盤の後側に取り付けることができます。外観及び仕様上の数値は、ロットにより多少異なる場合があります。一般的な作業では、これらが問題となることは殆どありませんが、特別の目的のために、特定の仕様が必ず満たされなければならない場合は、ご発注前に弊社へご確認下さい。

## 【旋盤】

### ●標準付属品

角スプール(4面刃物台) 10mm角バイト用

チェンジギアセット(ねじ切用)

固定センタ MT2・MT3

チップトレイ(皿)

スブラッシュガード※

チャックガード

三爪スクロールチャック(100mm)

※万能工作機械としてお使いの場合は、取り付けできません。  
従ってUSL5-3M-INVには、原則としてスブラッシュガードが標準  
装備されておりません。

### ●別売付属品

心押台固定用レバー

自動送り解除装置(衝突防止安全装置)

チップガード※USL5-3M-INVには取り付け出来ません。

専用マシンスタンド

四爪インデペンデントチャック

面板

回転センター MT2

ドリルチャック 10mm(アーバ MT2 付)

固定振止

移動振止

木工アタッチメント

センタードリル(2mm 両刃 シャンク 6mm)

6本組バイトセット 10mm角 超硬付刃

[右仕上、左仕上、突切、中ぐり、内ねじ、外ねじ]

デジタルスケール

## 【ミーリングアタッチメントS型】

### ●標準付属品

工具類

### ●別売付属品

万力(旋回ベース付き)

角度付万力(アングルバイス)

ドリルチャックおよびアーバ MT2

コレットホルダ MT2

コレット 2mm~16mm(2mm トビ)

簡易ボーリングヘッド(16mm シャンク)

インデックスロータリーテーブル

三爪スクロールチャック(インデクス用)

同上用チャックアダプタ(インデクス用・テーブル用)

押え金

ミーリングテーブル

寿貿易株式会社

株式会社メカニクス

〒135-0031 東京都江東区佐賀1丁目11番11号

TEL : 03-3642-3095

FAX : 03-3641-8443

# ミーリングアタッチメントS型

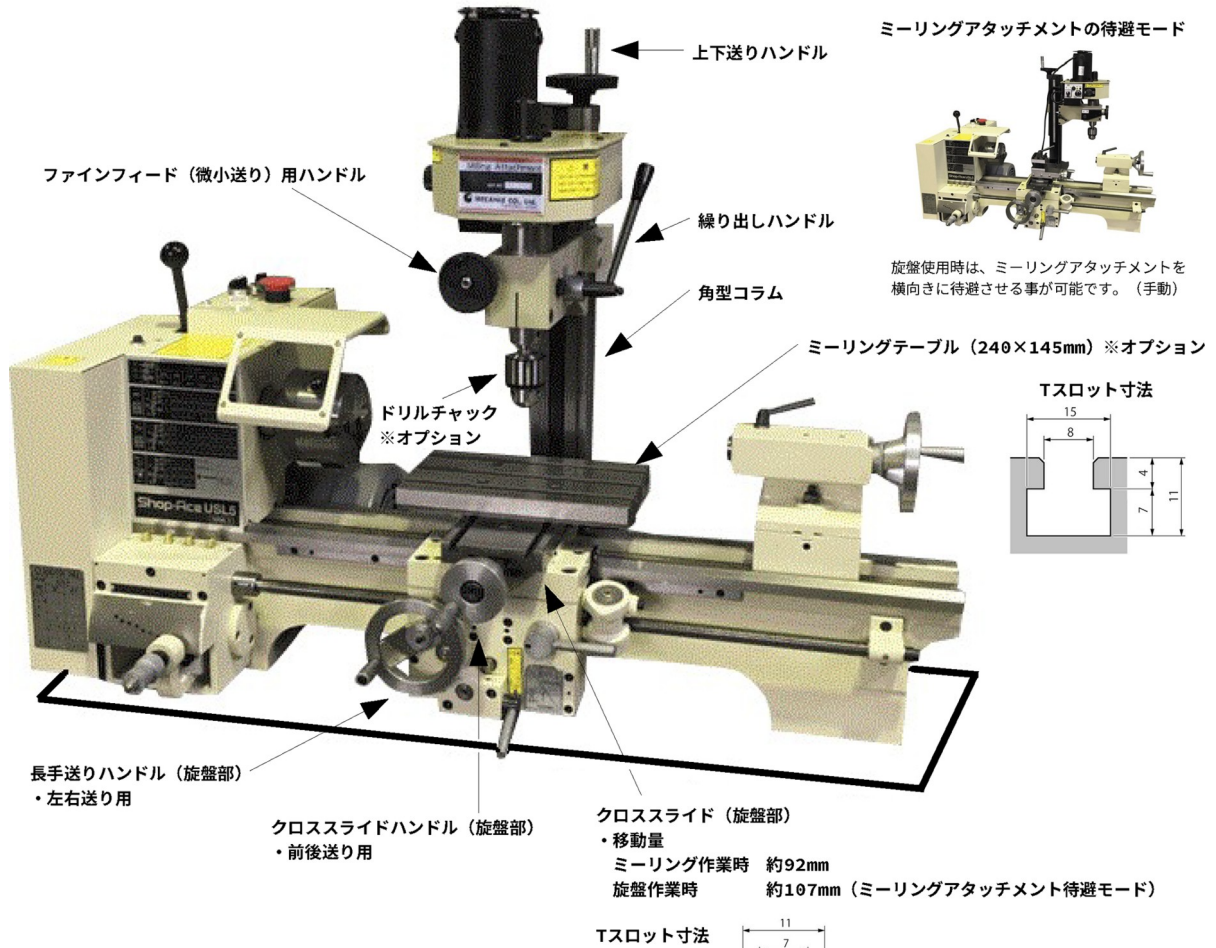

※ミーリングアタッチメント付きの旋盤には  
スプラッシュガードの取り付けは出来ません。

## ミーリングアタッチメントS

### 外觀2面寸法図

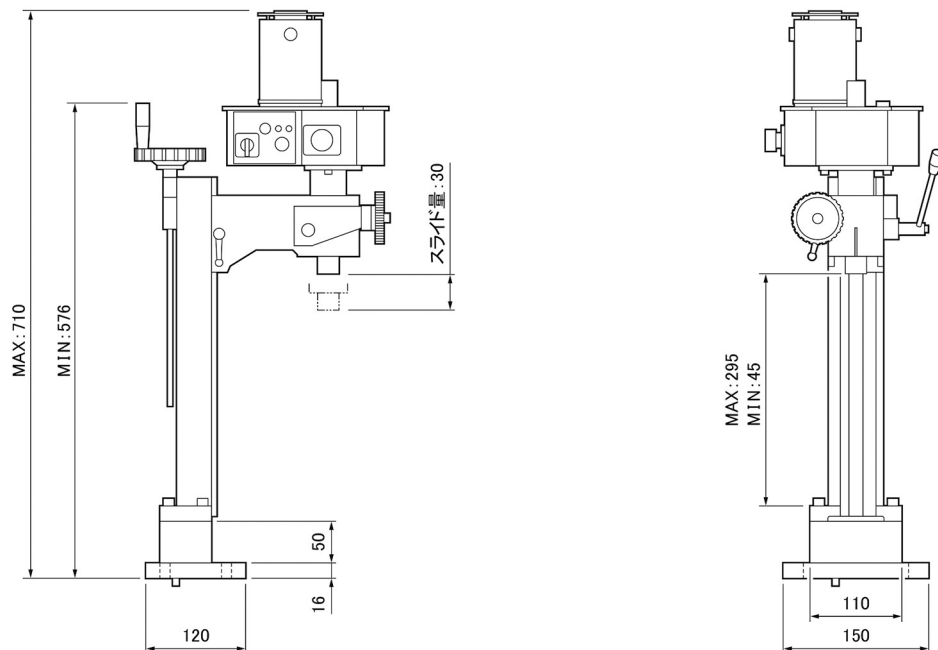

## USL5-3-INV 小型精密旋盤

### 外觀2面寸法図

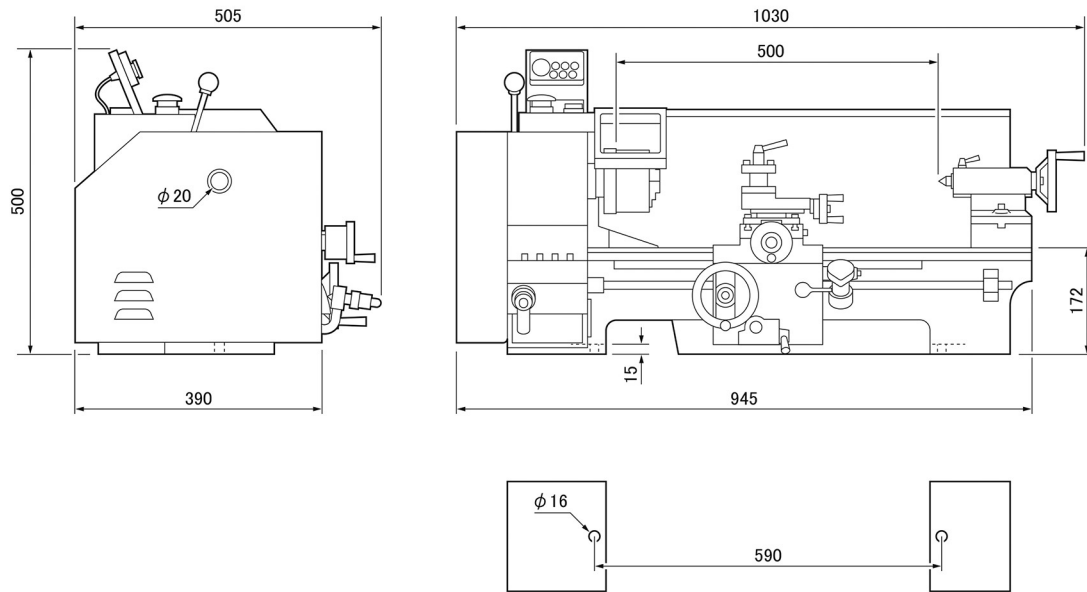

## USL5-3-INV用マシンスタンド

### 外觀2面寸法図

